

Polo

Электросхема

№ 50 / 2

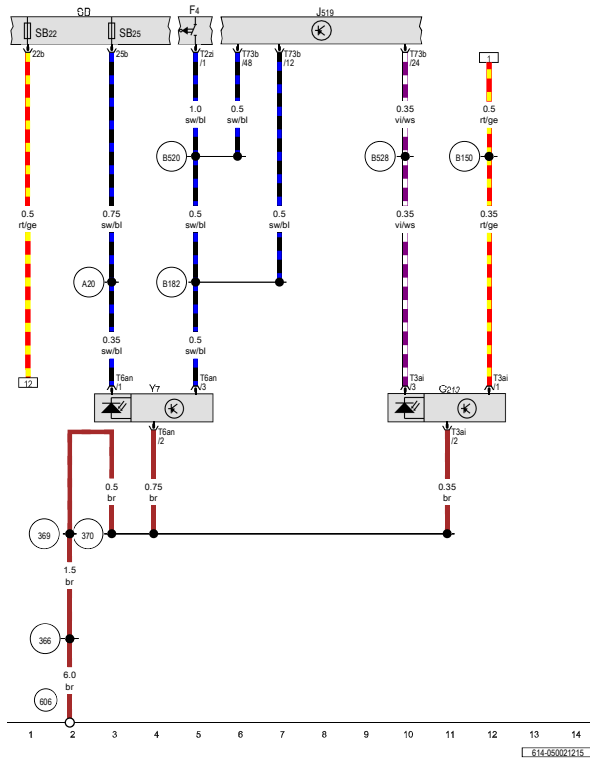

Датчик дождя, Блок управления бортовой сети, Электрохромное внутреннее зеркало

- F4 - Выключатель фонарей заднего хода
- G213 - Датчик дождя
- J519 - Блок управления бортовой сети
- SB - Блок предохранителей В
- SB22 - Предохранитель 22 в блоке предохранителей В
- SB25 - Предохранитель 25 в блоке предохранителей В
- T2zi - Разъём, 2-контактный, чёрный
- T3ai - Разъём, 3-контактный, чёрный
- T6ap - Разъём 6-контактный, чёрный
- T73b - Разъём, 73-контактный, молочный полупрозрачный серый
- Y7 - Электрохромное внутреннее зеркало
- 366 - Соединение с массой 1 в главном жгуте проводов
- 369 - Соединение с массой 4 в главном жгуте проводов
- 370 - Соединение с массой 5 в главном жгуте проводов
- 606 - Точка соединения с массой под центральной консолью вблизи рычага переключения
- A20 - Плюсовое соединение (15a) в жгуте проводов комбинации приборов и органов управления
- V150 - Плюсовое соединение 2 (30a) в жгуте проводов салона
- V182 - Соединение (фонари заднего хода) в жгуте проводов салона
- V520 - Соединение (фонари заднего хода) в главном жгуте проводов
- V528 - Соединение 1 (шина LIN) в главном жгуте проводов

ws=белый
 sw=чёрный
 ro =красный
 rt =красный
 br =коричневый
 gn=зелёный
 bl =синий
 gr =серый
 li =лиловый
 vi =лиловый
 ge=жёлтый
 or =оранжевый
 rs =розовый